



Gracias por seleccionar productos JELD-WEN. Las instrucciones de instalación adjuntas son las recomendadas por JELD-WEN para las puertas de fibra de vidrio para patio con aleta clavada aplicada. Lea estas instrucciones de instalación cuidadosamente antes de empezar. Están diseñadas para funcionar en la mayoría de las situaciones existentes, sin embargo; las condiciones existentes podrían necesitar que se les hicieran cambios a estas instrucciones. Si es necesario hacerles cambios, serán bajo la responsabilidad del instalador. Para instalaciones diferentes a las indicadas en estas instrucciones, comuníquese con un profesional en construcción.

Los nuevos métodos de construcción han ayudado a aumentar el sellado de protección contra el aire y el agua en las construcciones. Esto con frecuencia genera una presión de aire negativa dentro de la casa, permitiendo la entrada del agua a través de aberturas muy pequeñas. Nuestro método de instalación sella la puerta para el patio respecto a la barrera climática (típicamente recubrimiento de construcción) y usa un umbral de charola para recibir y drenar el agua de lluvia incidental en la parte inferior de la puerta para el patio.

GLOSARIO E INFORMACIÓN IMPORTANTE

Consulte con su oficial local de códigos de construcción para averiguar los códigos y reglamentos de construcción aplicables. Los códigos de construcción locales tienen prioridad sobre las instrucciones de construcción recomendadas.

¡Por favor, nótese! Cualquier instalación de una puerta para el patio en la que el umbral esté a más de 35 pies de altura sobre el nivel del piso o en una condición de la pared no cubierta específicamente en estas instrucciones debe ser diseñada por un arquitecto o ingeniero estructural. Si no se instala a escuadra, nivelada y a plomo y sobre una superficie plana (sin que esté torcida ni pandeada) podría resultar en el rechazo de los reclamos de garantía debido a problemas de operación o rendimiento.

Nota al instalador: Déle una copia de estas instrucciones al dueño del edificio. Al instalar este producto, usted está de acuerdo con las cláusulas y condiciones de la garantía limitada como parte de las condiciones de venta.

GLOSARIO

Aleta Clavada Aplicada

Es una aleta de vinilo unida mecánicamente de modo que genera una pestaña alrededor del perímetro de la ventana y se usa para unir la ventana a la abertura en la pared.

Junta Traslapada

Es el método de capas en el cual cada capa sucesiva queda traslapada con la capa inferior de modo que el agua corre hacia abajo y afuera.

Marco de Construcción

Una armazón de madera adjunta a la mampostería dentro de la abertura en la pared de una ventana o puerta para el patio.

Orificio de Desagüe (canal de desagüe)

Es la parte de salida o entrada visible de un sistema de drenaje de agua que se usa para drenar el agua fuera de una puerta.

Orificio Guía

Un orificio taladrado que no es más grande que el cuerpo del tornillo (sin las rosas).

Varilla de Soporte (material de soporte)

Un material (por ej. una varilla de espuma), colocado en una junta primordialmente para controlar la profundidad del sellador.

DESCANSOS

Estas instrucciones cubren dos condiciones de umbrales para las puertas para el patio: el descanso con escalón y el descanso de losa continua. Los métodos de instalación varían levemente entre los tipos de descanso.

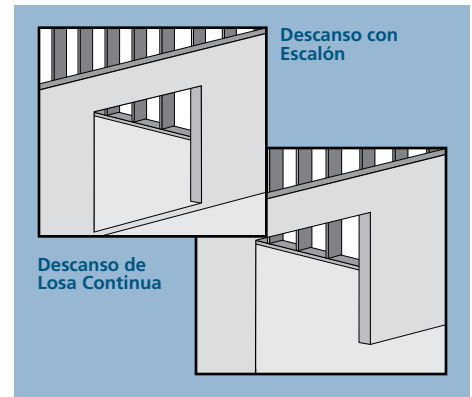

Tiempo estimado de instalación para una construcción nueva	<input type="text"/>	Primera Vez: 1.75 hrs.
	<input type="text"/>	Con experiencia: 1.5 hrs.
	<input type="text"/>	Profesional: .75 hrs.



ABERTURAS EN LA PARED

La guía de instalación cubre específicamente la construcción en una pared de mampostería/de bloque, en una pared forrada y en una pared con soportes abiertos.

CONSTRUCCIÓN DE MAMPOSTERÍA/DE PARED DE BLOQUE

Esta instalación asume que una armazón de soportes de 2x (a menudo llamado el marco de construcción) ya ha sido ajustada y sellada de manera apropiada a la pared de concreto/ de mampostería por un constructor profesional.

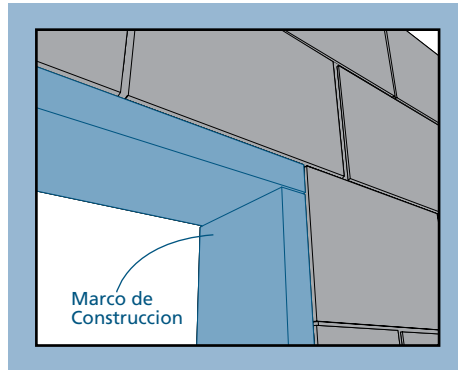

CONSTRUCCIÓN CON PARED TOTALMENTE FORRADA

Los marcos de la pared se cubren con el forro de revestimiento y la puerta se monta a ras con el exterior del forro de revestimiento. Esta instalación asume que el recubrimiento de construcción (barrera climática) ha sido instalado de manera apropiada antes de la instalación.

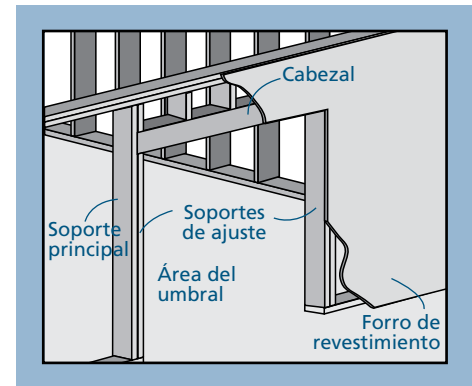

CONSTRUCCIÓN CON SOPORTES ABIERTOS

El marco de la pared no está cubierto con un forro de revestimiento.

SEGURIDAD Y MANEJO

SEGURIDAD

- Debe leer y comprender TODAS las instrucciones del fabricante antes de comenzar.
- Nunca trabaje solo. Necesitará a dos o más personas. Use técnicas seguras para levantar.
- Tenga cuidado cuando trabaje con vidrio. Los vidrios rotos o con grietas pueden causar lesiones serias.
- Use equipo de protección (por ej. gafas de seguridad, guantes, protección para los oídos, etc.).
- Use las herramientas de mano y las herramientas mecánicas de manera segura y obedezca las instrucciones de operación del fabricante.
- Tenga cuidado cuando trabaje en sitios elevados.

MANEJO DE LOS MATERIALES Y DE LA PUERTA PARA EL PATIO

- Cerciórese que el panel corredizo esté cerrado seguramente antes de ser instalado.
- Preste atención a las instrucciones de manejo y de aplicación del fabricante del material.
- Proteja las superficies adhesivas de polvo, humedad, de luz del sol directa y de que se doblen sobre si mismas.
- Llévela en una posición vertical; no la arrastre por el piso.
- No genere tensión en las juntas, esquinas o marcos.
- Guarde la puerta para el patio en un área seca y bien ventilada en una posición vertical e inclinada para permitir la circulación del aire; no las coloque una encima de la otra horizontalmente.
- Proteja las puertas de exposición directa a rayos del sol cuando estén almacenadas.
- Instale las ventanas sólo en paredes verticales y cuando el forro de revestimiento y las condiciones circundantes estén exentas de humedad.
- Nunca use selladores con base disolvente en los productos de vinilo.

¡SI OCURRE ALGUNA LESIÓN, BUSQUE AYUDA MÉDICA DE INMEDIATO!

HERRAMIENTAS Y MATERIALES NECESARIOS

MATERIALES

- Tornillos #8 de cabeza troncocónica de 1" resistentes a la corrosión. No use tornillos para tablarroca.
- Tornillos auto-roscentes para concreto de 3/16" x 2 1/2" (que aseguran el umbral al concreto/mampostería)
- Calzas no-comprimibles o resistentes al agua
- Tapajuntas auto-adhesivo de 6" marca JELD-WEN (parte #08987) o uno equivalente (de 9" si así lo exige el código local)
- Adhesivo en aerosol o primer Protecto Wrap Safseal Systems 5500 (o de acuerdo a la recomendación del fabricante del tapajuntas auto-adhesivo)
- Sellador (de 100% poliuretano en el caso de que el acabado sea pintado, de 100% silicona si se deja expuesto) compatible con el tapajuntas auto-adhesivo
- Varilla de soporte
- Malla de drenaje de plástico con un patrón cruzado o tejido (se vende con anchos de 6" para proteger las canaletas para la lluvia) para los descansos con escalón

- Tapajuntas de lamina de metal o laminado de vinilo plegable para el umbral de charola (con un ancho de 6" para la pared de 2" x 4", o un ancho de 9" para la pared de 2" x 6")

- Grapas de 3/8" para los descansos con escalón

¡Nótese! Siga todas las instrucciones del fabricante acerca del uso apropiado y la compatibilidad del material.

HERRAMIENTAS

- Tijeras de corte (umbral de charola)
- Cinta métrica
- Cuchillo de uso general
- Nivel (se recomienda uno de 4' mínimo)
- Rodillo J
- Pistola de retaque
- Taladro
- Engrapadora de construcción
- Trapos limpios
- Destornillador de cruz

1 DESECHE EL MATERIAL DE EMPAQUE E INSPECCIONE LA PUERTA PARA EL PATIO

DESECHE EL MATERIAL DE EMPAQUE

Deseche todo el material de empaque tal como las cubiertas de las esquinas, los bloques o cubiertas de envío. Quite todas las manijas temporales justo antes de instalar la puerta en la abertura en la pared.

INSPECCIONE LA PUERTA PARA EL PATIO

- Daños en su apariencia
- Alineamiento a escuadra (las medidas diagonales deben estar dentro de una distancia de 1/4")

- Que el producto sea el correcto (así como el tamaño, color, patrón de la rejilla, dirección de operación, el vidrio usado, los requisitos de eficiencia energética, etc.)
- Para las unidades unidas estructuralmente de lado a lado, es necesario una chambrana que se extienda a lo largo del marco más 1/8" de saliente en cada extremo

Si cualquiera de las condiciones anteriores representa un problema o usted espera que las condiciones ambientales excederán las condiciones de desempeño establecidas para la puerta para el patio, ésta no debe instalarse. Póngase en contacto con su proveedor o distribuidor para que lo asesore.

2 INSPECCIONE LA ABERTURA EN LA PARED

- Verifique que el ancho y la altura de la puerta para el patio sean cada una de 1/2" a 3/4" menos que el ancho / altura de la abertura en la pared. Las unidades unidas estructuralmente deben ser 3/4" más pequeñas.
- Verifique que la abertura en la pared se encuentre a escuadra. Las medidas (A) y (B) deben ser iguales. La desviación máxima aceptable de la condición a escuadra es de 1/4".

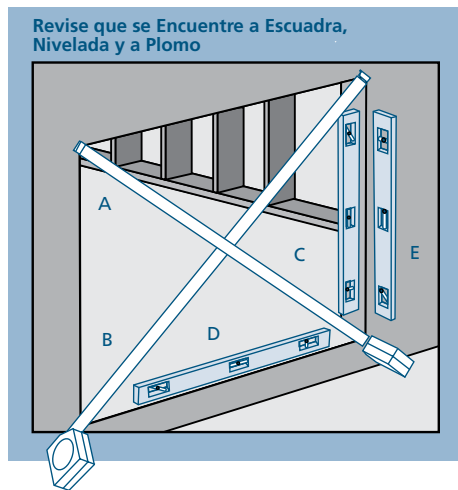

- Verifique que la abertura en la pared se encuentre nivelada (C) y (D). La desviación máxima aceptable es de 1/8"
- El umbral de la abertura en la pared no debe estar sobresalido ni hundido (D).
- La cara exterior de la abertura en la pared debe estar a un solo plano (E) con menos de 1/8" de desviación de una esquina a otra.
- Se debe usar soportes dobles como mínimo en todas las aberturas en la pared enmarcadas con madera.
- El cabezal debe estar soportado por medio de soportes de ajuste.

3 PREPARE EL UMBRAL DE CHAROLA

1. Corte una lámina de material del largo mostrado.
2. Levemente forme líneas de pliegue a 1/2" de los dos lados cortos y en uno de los lados largos.
3. Mida el ancho del marco desde el interior a la ranura de la aleta clavada y añada 9/16".
4. Tome la distancia desde el borde posterior y doble ligeramente una de las líneas de pliegue a lo largo de la lámina de material.
5. Para los descansos con escalón, corte 1/2" adentro de la línea de pliegue en ambos lados de la lámina de material.

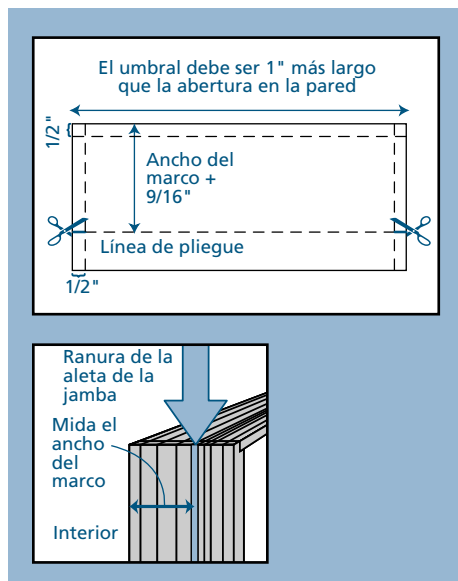

6. Para la losa continua, corte a lo largo de la línea de pliegue.
7. Pliegue las tres caras posteriores hacia arriba para formar una caja de tres lados, y, para los descansos con escalón, pliegue la pestaña frontal hacia abajo.

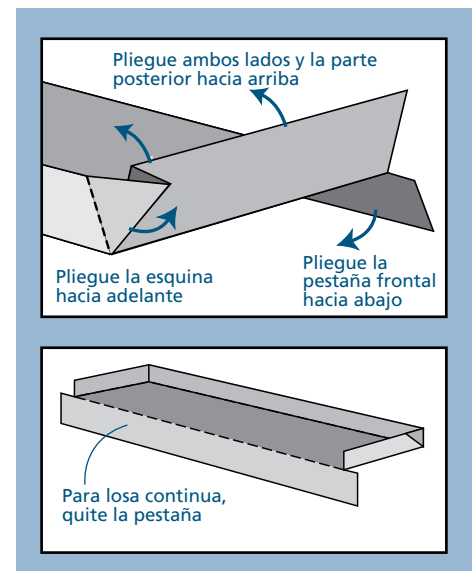

4 PREPARE LA PARED CON SOPORTES ABIERTOS

¡Nótese! Esta sección empieza con las instrucciones para la pared con soportes abiertos. Las instrucciones para las paredes de mampostería/con marco de construcción empiezan después, con la sección titulada "PREPARE EL MARCO DE CONSTRUCCIÓN."

PARA LAS INSTALACIONES DE REEMPLAZO

Quite la puerta para el patio existente. Si va a instalar en los soportes abiertos, quite suficiente revestimiento para exponer al menos 9" del recubrimiento de construcción intacto. Si está dañado, aplique un nuevo recubrimiento de construcción por medio de traslape. Verifique que el cabezal y los soportes de ajuste estén estructuralmente firmes. Si va a instalar en una pared de bloque, no es necesario quitar el estuco si la abertura en la pared existente es impermeable y la puerta para el patio es reducida de tamaño. Prosiga con las instrucciones.

PREPARE EL RECUBRIMIENTO DE CONSTRUCCIÓN

Córtelo a ras con los bordes de la abertura en la pared, o siga las instrucciones del fabricante del recubrimiento de construcción para ver los métodos apropiados para preparar la barrera climática.

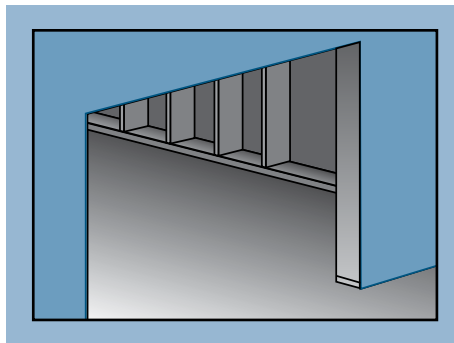

PREPARE EL UMBRAL

1. Coloque el umbral de charola en la abertura en la pared, alineando el borde delantero (para la losa continua, como se muestra) o el borde doblado hacia abajo (con escalón) con el exterior de la abertura en la pared.
2. Marque una línea a lo largo de la parte de enfrente y de atrás del umbral de charola y luego quítelo.
3. Aplique tres capas de 3/8" de sellador entre las líneas marcadas.

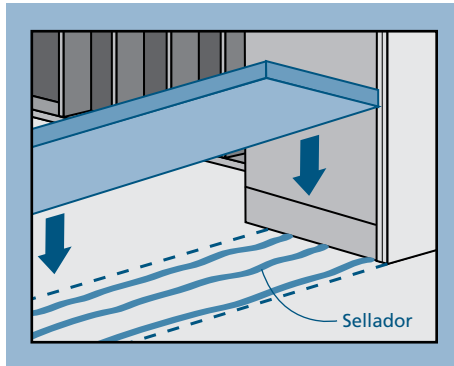

INSTALE EL UMBRAL DE CHAROLA

4. Coloque el umbral de charola en la abertura de la pared. Oprima firmemente el umbral de charola en su sitio usando un rodillo J.
5. Aplique adhesivo en aerosol/primer al umbral de charola y al área a su alrededor. Siga las instrucciones del fabricante para ver los métodos de aplicación.

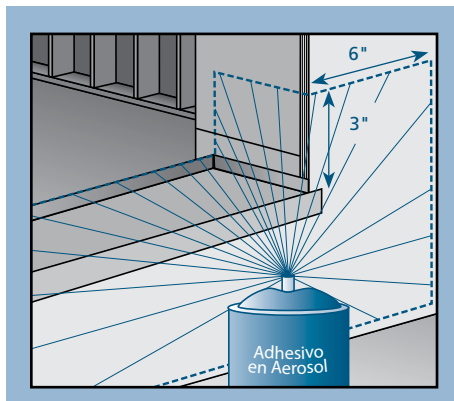

6. Corte una pieza de tapajuntas auto-adhesivo marca JELD-WEN del largo del umbral y colóquela sobre el umbral de charola tal como se muestra. El fondo del umbral de charola debe estar completamente cubierto por el tapajuntas auto-adhesivo. Para descansos con escalón, doble el tapajuntas hacia abajo tal como se muestra. Para losas continuas, córtelo a ras con la abertura en la pared.
7. Corte dos pedazos de tapajuntas auto-adhesivo marca JELD-WEN de 6" de ancho por el ancho del umbral de charola + 3" de largo.
 - a. Para los descansos de losa continua únicamente, corte las esquinas interiores.
 - b. Adhiera las partes del tapajuntas a las esquinas interiores. Estire el tapajuntas como sea necesario para cubrir las esquinas y para que quede plano.

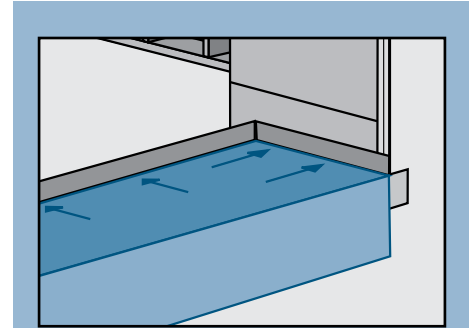

Tapajuntas Auto-Adhesivo

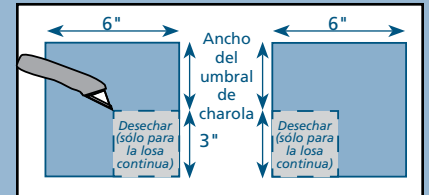

Descanso con Escalón

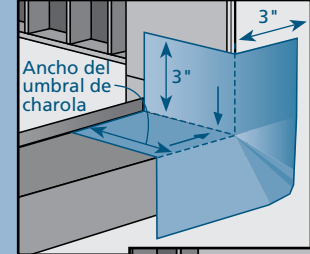

Descanso de Losa Continua

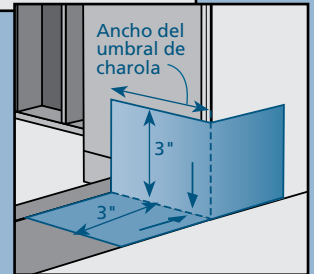

8. Alise los espacios o burbujas debajo del tapajuntas auto-adhesivo usando un rodillo J (quítelo y cámbielo si fuera necesario).
9. Selle las esquinas posteriores del umbral de charola con sellador.
10. Para los descansos con escalón únicamente, corte la malla de drenaje de plástico del largo del umbral + 2" y engrápela 1/2" debajo del borde del umbral. La malla de drenaje ofrece una ruta de salida para que el aire seque cualquier humedad incidental que entre por la abertura en la pared.

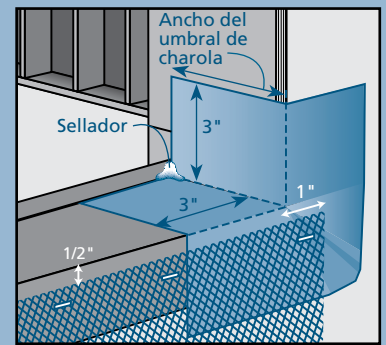

¡Nótese! Final de las instrucciones para la pared con soportes abiertos, **SALTE** a la sección 5 "INSTALE LA PUERTA PARA EL PATIO."

5 PREPARE EL MARCO DE CONSTRUCCIÓN

1. En el exterior, póngale una capa de primer para el tapajuntas auto-adhesivo al marco de construcción y al concreto/mampostería a su alrededor. Siga las instrucciones del fabricante para ver los procedimientos de aplicación.
2. Selle la unión entre el marco de construcción y el concreto/mampostería con un tapajuntas auto-adhesivo marca JELD-WEN de la siguiente manera:

¡Nótese! No permita que queden espacios o burbujas debajo del tapajuntas (quítelo y cámbielo si es necesario).

- a. Corte cinco piezas de tapajuntas auto-adhesivo para el umbral, los lados, el cabezal y el umbral de charola tal como se muestra.

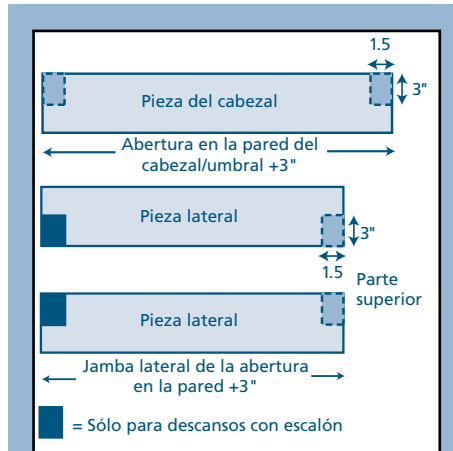

- b. Aplique la pieza para el umbral tal como se muestra.

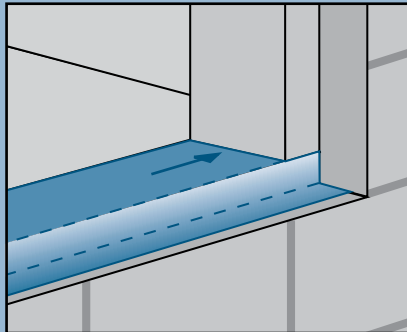

- c. Coloque el umbral de charola en la abertura de la pared.

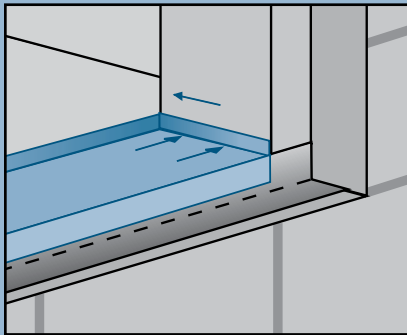

- d. Aplique la pieza de tapajuntas auto-adhesivo para el umbral de charola sobre el umbral de charola tal como se muestra. La parte inferior del umbral de charola debe estar sellada con el material aplicado.

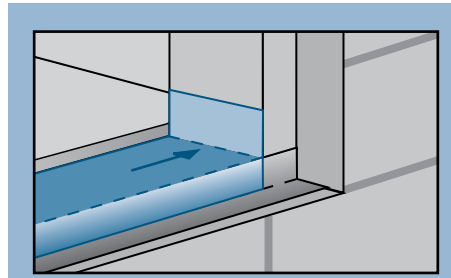

- e. Quite la esquina superior de cada pieza lateral, y para los descansos con escalón, quite la esquina inferior.

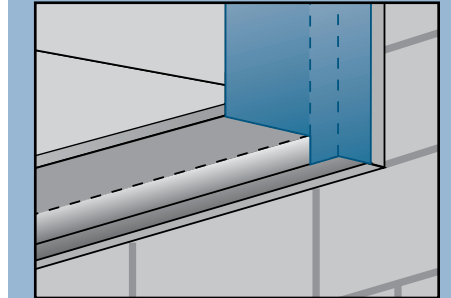

- f. Aplique las piezas laterales del tapajuntas auto-adhesivo.

- g. Quite las esquinas de la pieza para el cabezal y luego colóquela en su lugar.

3. Aplique sellador en las juntas donde se unen el tapajuntas y la mampostería en las esquinas de la abertura de mampostería.

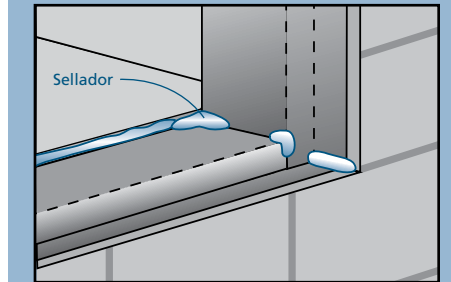

4. Aplique la malla de enlucir a todas las superficies con juntas angulares que van a ser cubiertas con estuco.

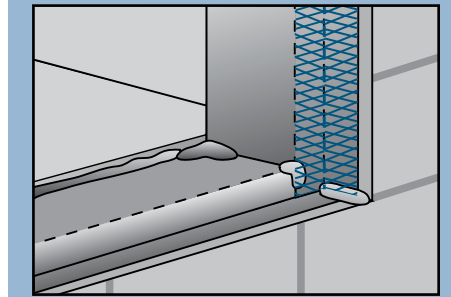

6 INSTALE LA PUERTA PARA EL PATIO

¡Advertencia! Para evitar lesiones, dos personas deben realizar la instalación. Apoye la puerta de manera adecuada hasta que esté completamente instalada.

1. Aplique una capa continua de sellador de 3/8" a lo largo de la barrera trasera del umbral de charola.
2. Instale las aletas clavadas en las ranuras adecuadas de la aleta de la jamba en las jambas laterales y en la jamba del cabezal.
NOTA: Tenga cuidado de aplicar las juntas de intersección de la aleta clavada en las esquinas superiores (una en cada jamba lateral y una en la jamba del cabezal).
3. Inclíne la puerta para el patio dentro de la abertura en la pared. Cerciérese que la parte trasera de la puerta haga contacto sólido con el sellador.

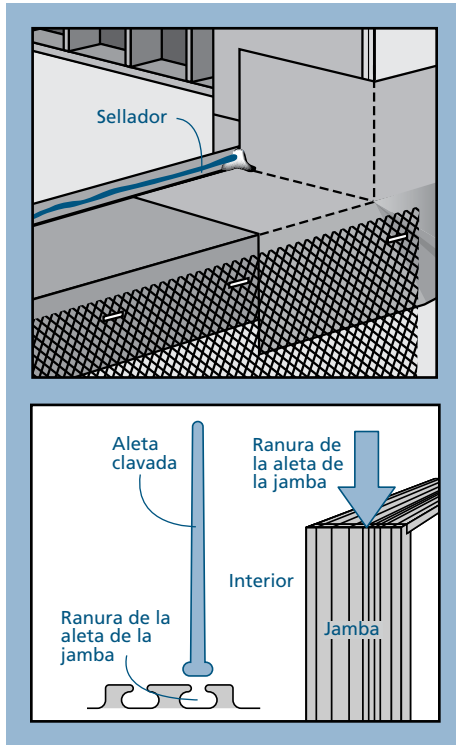

CALCE LAS JAMBAS

¡Nótese! Asegure todas las calzas con sellador.

4. Desde el interior, calce las jambas laterales a 6" de las esquinas y después al centro. Calce el cabezal a 6" de las esquinas y después a intervalos de 8". Calce para que la puerta esté en ángulo recto, nivelada y a plomo.
5. Asegure temporalmente ambas esquinas del borde superior a través de la aleta clavada, hasta que la puerta esté totalmente instalada.
6. Verifique que la puerta esté en ángulo recto, nivelada y a plomo.

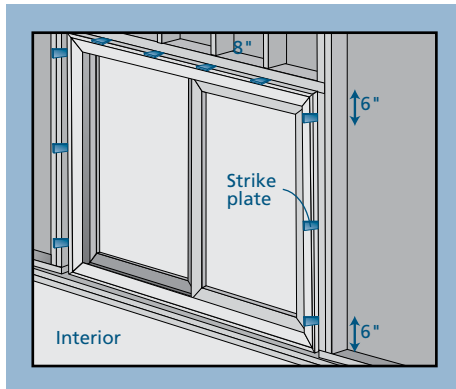

ASEGURE LA PUERTA PARA EL PATIO

¡Nota! No apriete demasiado los tornillos y no deje que los tornillos deformen la aleta clavada. Tiene que quedar plana y derecha.

7. En cada esquina restante y a intervalos de 5", fije la puerta de patio a través de la aleta clavada, con tornillos #8 con rondana o de cabeza cónica de 1". Para los descansos con escalón, asegure el estribo de la misma manera.

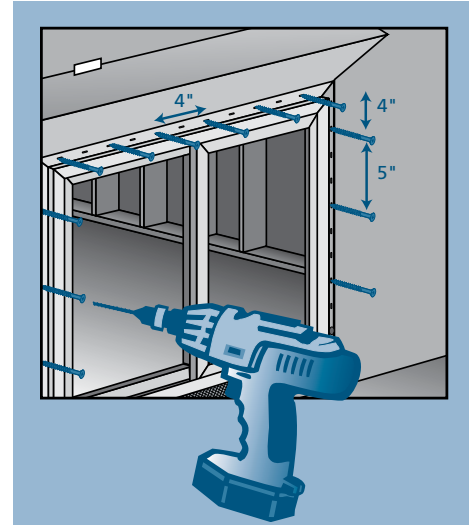

8. Instale la manija en el panel de operaciones con los tornillos provistos.

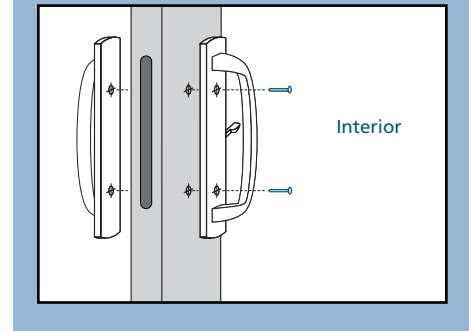

7 PUERTA PARA EL PATIO CON JUNTA ANGULAR

PREPARE LA JUNTA ANGULAR

1. Corte las piezas de la junta angular auto-adhesiva marca JELD-WEN al largo necesario como se explica a continuación:
 - Una pieza para el cabezal 14" más larga que el cabezal
 - Dos piezas laterales: para los descansos de losa continua, 5" más largos que los lados, o para los descansos con escalón, 5" + la altura del escalón
 - Para los descansos con escalón únicamente, una pieza de umbral 10" más larga que el umbral y 1" más angosta que la altura del escalón

ADHESIVO EN AEROSOL / PRIMER

2. Aplique el adhesivo en aerosol de acuerdo con las instrucciones del fabricante (proteja la puerta de un rociado excesivo) a la aleta clavada, al forrado, y al recubrimiento de construcción alrededor de la puerta para el patio tal como se muestra.

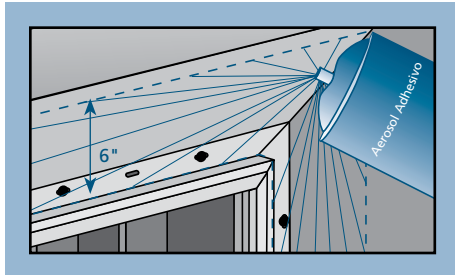

APLIQUE LA JUNTA ANGULAR AUTO-ADHESIVA

¡Nótese! Mantenga el borde de la junta angular auto-adhesiva marca JELD-WEN lo más cerca posible del marco de la puerta para el patio.

3. Si aplica, centre y aplique la pieza para el umbral debajo de éste (debe quedar visible en 1/2" por debajo de la malla de drenaje).
4. Aplique las piezas laterales comenzando 5" por encima del cabezal.
5. Centre y aplique la pieza del cabezal por encima del cabezal.
6. Oprima la junta angular hacia abajo con el rodillo J.
7. No permita que queden espacios o burbujas debajo de la junta angular auto-adhesiva (quítela y cámbiela si es necesario).

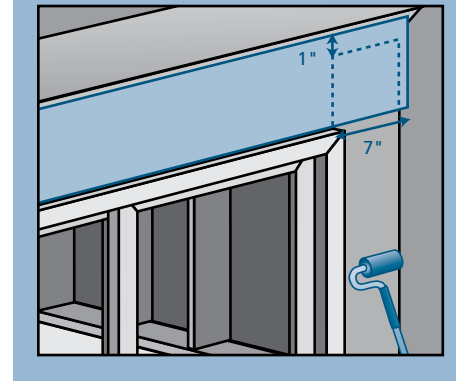
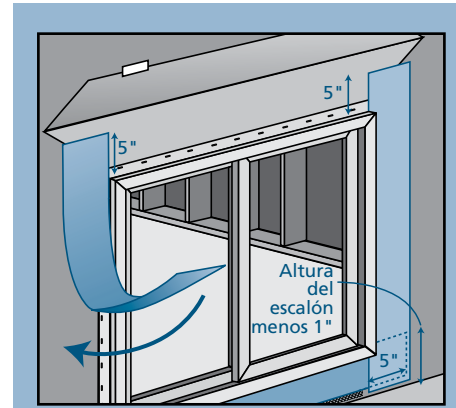

8 TERMINE LA INSTALACIÓN

1. Para los descansos de losa continua, aplique una capa de sellador de 1/4" alrededor del umbral donde se junta con la losa. Deje espacios de 1" en los orificios de desagüe tal como se muestra.
2. Cerciórese que el sellador en la barrera trasera del umbral de charola selle completamente con la cara interior del umbral. Aplique más sellador si fuera necesario para cerciorarse de tener un sello hermético.

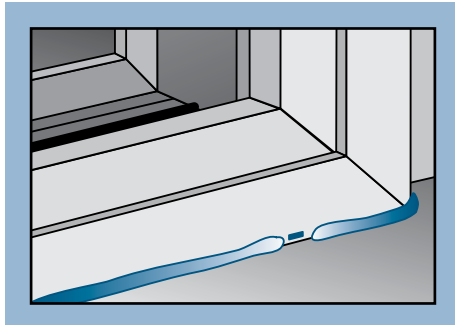

AJUSTES PARA LA PUERTA PARA EL PATIO

Ajuste los Rodillos

¡Nótese! Si ajusta la puerta muy elevada podría permitir la infiltración de agua y de aire. Ajuste los rodillos sólo lo suficientemente elevados para que pasen sobre el carril del umbral y aún rueden fácilmente.

1. Un tornillo de ajuste está ubicado en cada extremo inferior del panel de operación.
 2. Abra el panel corredizo lo suficiente para compararlo con la jamba del marco.
- Nota!** Los tornillos de ajuste de los rodillos están cerca del tornillo de enlace. Solo ajuste el tornillo inferior como está indicado porque aflojar el tornillo de enlace separará el rodillo del panel de operación.

3. Usando un destornillador de cruz #2, gire el tornillo de ajuste en la dirección del reloj para elevar el panel, y en el sentido contrario del reloj para bajar el panel.
4. Ajuste el panel como sea necesario hasta que los cierres, los patrones de las rejillas y las jambas estén alineados.
5. Examine el panel corredizo para cerciorarse que funciona apropiadamente.
6. Vuelva a colocar los tapones de vinilo pequeños sobre los orificios para los tornillos de ajuste del rodillo si aplica.

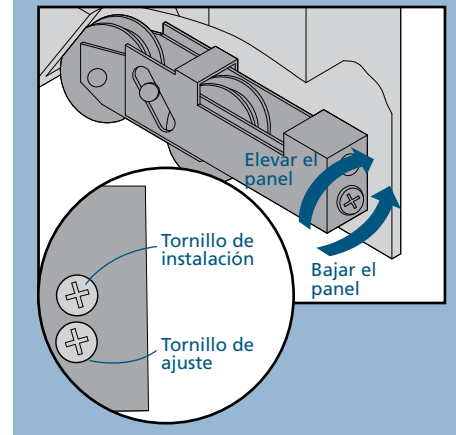
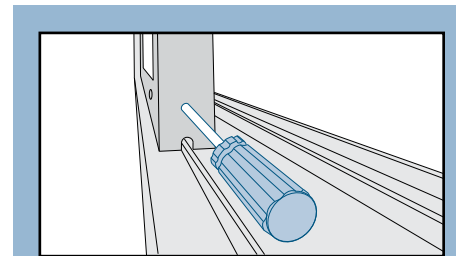

8

TERMINE LA INSTALACIÓN - CONTINUACIÓN

Ajuste del Cierre

Algunas cerraduras tendrán un solo pestillo, y otros tendrán un doble pestillo. Ambos se ajustan de la misma manera.

Si el cierre no encaja de manera apropiada con la chapa de cerradura:

- Afloje los tornillos de la chapa de cerradura y muévala hacia arriba o hacia abajo hasta que el pestillo encaje de manera apropiada.

Si la puerta no cierra con llave o está floja cuando está cerrada con llave:

- Atornille los tornillos de ajuste del pestillo en incrementos de 1/2 vuelta: en la dirección del reloj para aflojarlos o en el sentido contrario de la dirección del reloj para apretarlos.

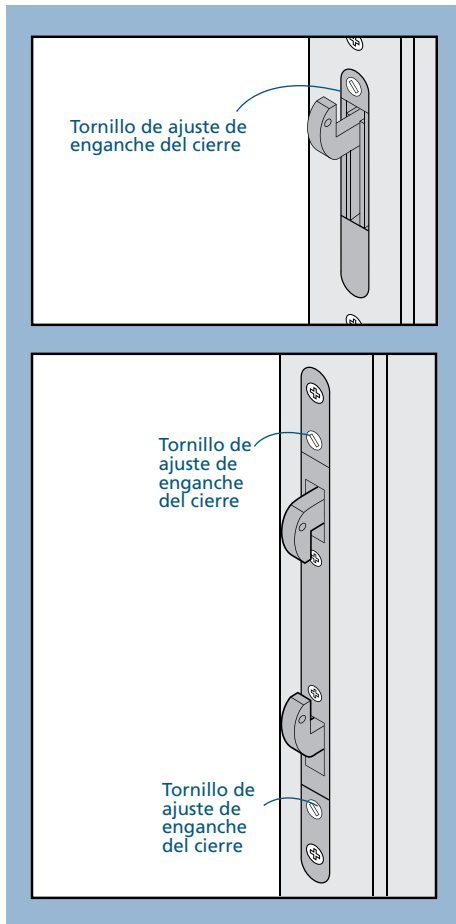

DESPUÉS DE LA INSTALACIÓN

- Instale el recubrimiento de la pared exterior dentro de siete días después de haber colocado la puerta para el patio.
- Selle todos los espacios o aberturas al final de las juntas estructurales horizontales con sellador.
- Cree un sello hermético continuo en el interior entre la abertura en la pared y el marco con espuma de expansión baja o con una varilla de soporte y sellador.

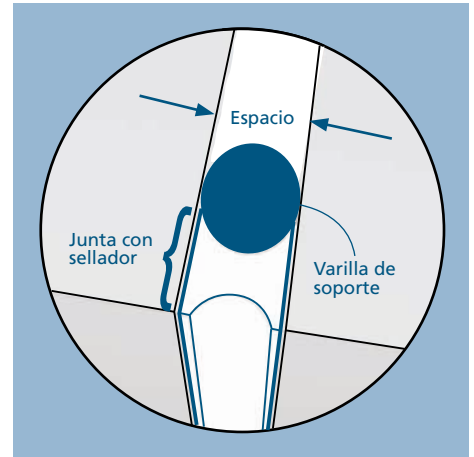

- Limpie y termine todas las partes interiores y exteriores expuestas de cada panel con por lo menos dos recubrimientos de pintura de acabado para exteriores. El primer sólo no le da la protección adecuada.
- Proteja las unidades recientemente instaladas de los posibles daños ocasionados por el enyesado, pintado, etc., cubriendo la unidad con plástico.

Por favor visite www.jeld-wen.com/resources para obtener la garantía, instrucciones de acabado, e información de cuidado y mantenimiento.

Gracias por elegir

